

“Por fin volvieron a sonar las
campanas de la “Iglesia
Grande”



*Recopilación de para Taller
“Hablemos de Getafe” de la Casa del
Mayor Sesión del 19 de abril de 2012*

Aportaciones de: Eloy Carrasco y Antonio Sainero



De como volvieron a tañer las campanas de la yglesia de santa maria magdalena del lugar de xetafe

Loados sean los espíritus cuya capacidad de asombro aun no han muerto.

Sabed los homes y mugeres que leyereis y entendiereis aquesta celula como para asombro regocijo y solaz de espíritu y animo dieron las autorizaciones oportunas las gentes de mando de la yndustria intelsa conostidos por alfonso gil Muñoz y Juan Maria Lizaar y Lizaar siendo el primero retor de retiducción y el segundo responsable de la gerencia del bien humanal para que fueren construidos dos badajos que faltaban desde tiempo en la yglesia de xetafe a la que llaman santa maria magdalena y dieron los parabienes por ser aquesta yndustria dedicada a las comunicaciones en las artes modernas y el haber benido a las sus mientes que las campanas eran y son ynstrumentos de comunicación dentre las gentes y ansy de aquesta forma los conocidos maestros utilleros ysidro coto hernandez eusebio perea sánchez jÓse diaz gomez angel fernandez garcia-patron agustin quintanilla garcia antonio blasco herrero y Juan gomez cano pusieronse a la faena de la construcción de los dos badajos de los que había fecho la traza en planos Manuel Galeote dea con la colaboración del conocido home al que llamanle cristino salcedo rodea

En el día veinte y siete de abril entregaronse ambos dos badajos uno de ellos a don Jose Fernando Lopez de Haro como vicario del lugar de xetafe y el otro a don Javier Ollero Beriain como representante de la casa consistorial de xetafe mas luego en el día veinte de mayo fueron ofertados en la liturgia que celebrese en la yglesia de santa maria magdalena por miembros de la yndustria intelsa la casa consistorial de xetafe y los de la asociaçion cultural que promovió los fechos reseñados y que responden a los nombres de Julio Montero Moral Manuel Galeote dea cristino salcedo rodea Javier Ollero Beriain rafael Caño rufo y Manuel de la Peña Rodriguez-Martin y en pasados dos días fueron puestos en las campanas y en otros dos días mas volvieron a tañer las viejas campanas cuando la xetafeña virgen de los angeles bajo de la ermita que tiene en el cerro

De aquestos fechos fizóse relación de puño y letra en la que pusieron las sus manos los homes que trabajaron en los dos badajos ansy como los donadores y los recetores dando fe de ello el escribano fedatario al que llaman Jose Luis Vazquez y Gomez



«Y ansy por parte de la yndustria conocida por intelsa figura como entregador don juan maria lizaur y lizaur quien impone las sus manos en la cedula».



«...y por parte de la yglesia de la magdalena figura como receptor el vicario que lo es don jose fernando lopez de haro...».



«...para quedar en su nido de bronce, acompañando a las lechuzas, vencejos y golondrinas. ..».



«...madera y hierro,
nobleza y fuerza,
su suma
se convertirá
en juglar avisador
que al aire lanza
sus canciones...»

OFRENDA DE LOS BADAJOS REALIZADA EL 20/05/90



Tomad y aceptar éste singular presente, en él está representado el esfuerzo de unos hombres que supieron, con su buen hacer, moldear de las entrañas de la tierra y de su corteza, los frutos que tan generosamente nos brinda.

Tomad y aceptar estos dos badajos, madera y hierro, nobleza y fuerza, su suma se convertirá en avisador juglar que al aire lanza sus canciones, unas dulces como maitines, otras dolorosas y amargas. Ellos subirán por el humero enladrillado para quedar en su nido de bronce acompañando a las lechuzas, a los vencejos y golondrinas, estarán por debajo de las plegarias del pueblo llano, pero un poco más cerca del Sumo Hacedor.

Y mañana, cuando, como antaño, vuelvan a tañer las campanas, se esparcirá por el aire getafeño su repiqueteo alegre y correrá entre las callejas y tejados buscando los pradeños de Santa Quitéria a la espera de la Señora de los Ángeles que en el encuentro sonreirá agradecida

Así pues, tomad y aceptar este singular presente.



ANO XI • NUM. 253 • 2 DE MAYO DE 1 990

Las campanas volverán a repicar en La Magdalena

Intelsa entregó los badajos construidos en su factoría

En un sencillo pero importante acto, los directivos de la empresa INTELSA hicieron entrega de los dos badajos realizados en su factoría a la parroquia de La Magdalena y al pueblo de Getafe. **Juan María Lizaur**, director de relaciones industriales, en presencia del vicario de Getafe, **José Fernando López de Haro**, hizo entrega de los mismos al párroco, **Luis Semovilla**, y al representante del Ayuntamiento, **Javier Olleros**, entre los aplausos de los trabajadores que blizaron e' Jabajo y de la comisión de la Asociación Cultural «La Nueva Gran Pina», entidad a quien corresponde la iniciativa, previa una conversación con el campanero, **Cristino Rodea**.

La construcción de estos badajos ha supuesto un reto para la modernísima factoría de INTELSA, ya que se han tenido que recuperar sistemas artesanales ya olvidados, y conseguir materiales que cumplieran las especificaciones necesarias. Baste decir que la adquisición de la madera de fresno, con la madurez suficiente para amortiguar las resonancias producidas con los golpes sobre el bronce de la campana, hizo necesaria la búsqueda por diferentes almacenes de la Comunidad de Madrid. Por otro lado, el acero de la bola lleva un tratamiento térmico especial, que le da más dureza en el núcleo mientras que la superficie exterior ha quedado relativamente «blanda» para que sus impactos no produzcan fisuras. En este caso se ha empleado la técnica más moderna en el tratamiento de metales. La aportación de esta firma ha sido muy importante

Los badajos llevan cada uno una inscripción. En el mayor, cuyo peso es de 1.3 arrobas, se puede leer: «**Intelsa a la parroquia de Getafe**», mientras que el otro, de una arroba, pone: «**Intelsa al pueblo de Getafe**». Esta distinción se debe a que una de las campanas de La Magdalena, la menor de las situadas en la fachada al oriente, está refundida en el siglo pasado con la antigua campana del Ayuntamiento con la que se citaba al pueblo a sus reuniones, según consta en el Archivo Municipal. El acto y las condiciones de la refundición de esta campana del pueblo, se recoge en varias actas, con las firmas de los alcaldes de Getafe. **Jacinto Pingarrón y Félix Herreros**, junto al párroco. **Pedro Regalado**, en el año 1815. A su vez, la campana que sirvió de materia prima a esta, se refundió de otra,

también del pueblo, colocada en La Magdalena en 1791. La campana del pueblo lleva la siguiente inscripción en latín, cuya traducción transcribimos «**Por la señal de la santa cruz de nuestros enemigos líbranos Señor**», y los signos de su fundidor. **Francisco Masó**, al que se le pagaron 4.393 reales, siendo su peso 94 arrobas, que corresponde a 1.081 kilogramos.

En la construcción de estos instrumentos han intervenido las siguientes personas: **Isidro Coto**, jefe de taller; **Eusebio Perea**, tornero; **José Díaz**, **Ángel Fernández** y **Agustín Quintanilla**, especialistas; **Antonio Blasco**, experto en soldadura, y **Juan Gómez**. El diseño de los planos y sus trazas, lo realizó el recientemente nombrado hermano mayor de la Congregación de la Virgen de los Angeles, **Manuel Galeote**, y el torneado del astil, se debe al artesano de Moraleja de En medio, especialista en trabajos de madera y marfil, **Jesús Guzmán**.

Las tareas para la construcción de los badajos, se iniciaron el 26 de marzo, finalizándose el 5 de abril. La entrega se efectuó el viernes 27 del pasado mes.

La comisión de la «Nueva Gran Pina», presenté en este acto, estuvo compuesta por **Julián Puerto** y **Miguel Sacristán**. De este acto, el fedatario de la citada asociación y a su vez implicado de la firma, **José Luis Vázquez**, levantó la correspondiente acta, que fue firmada por todos los asistentes con la pluma de ave tradicional de «La Nueva Gran Pina»

El domingo día 20 de este mes se ofrecerán estos instrumentos en la misa de 12,30. en la parroquia de La Magdalena, previa una oración especialmente compuesta con este motivo. Al acto está invitado todo el pueblo de Getafe Las campanas sonarán el jueves de la Ascensión, día 23.

Antes de la firma del acta, pronunciaron unas palabras, tanto el responsable de la empresa, señor Lizaur, como el vicario, el párroco y el representante municipal. Durante las conversaciones mantenidas, el vicario. **José Fernando López de Haro**, confirmó la creación de la Diócesis de Getafe, en cuya demarcación se albergan más de un millón de personas, y que se hará realidad en fechas próximas.

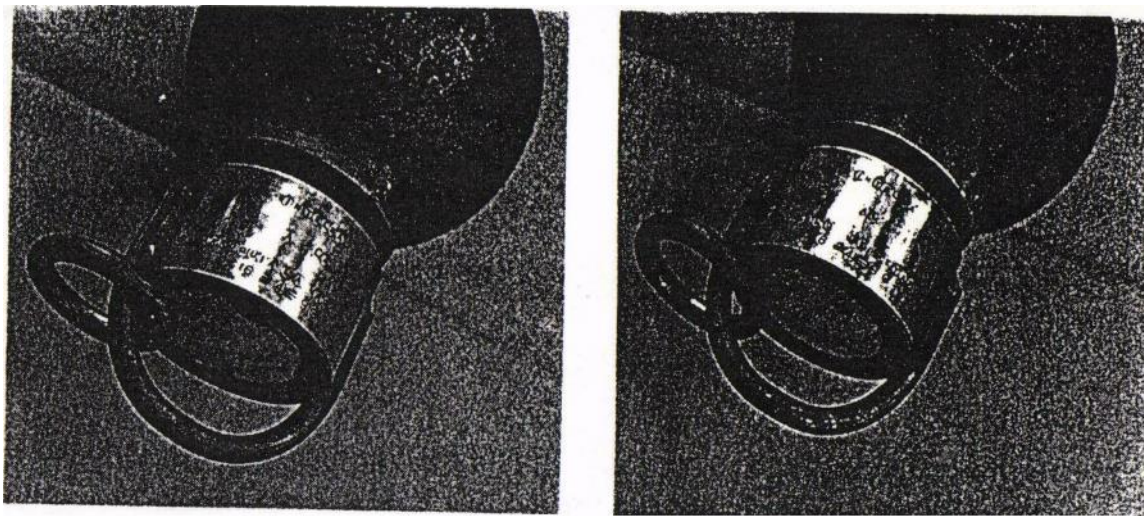

Los badajozes entregados a La Magdalena con las inscripciones de «Intelsa a la parroquia de La Magdalena» e «Intelsa al pueblo de Getafe», ambos con la fecha de «6-4-90».



*Juan María Lizaur, director de relaciones industriales de Intelsa, firma el acta de entrega ante la atenta mirada del vicario de Getafe, José Fernando López de Haro; el párroco de La Magdalena, Luis Semovilla, el fedatario de «La Nueva Piña», **José Luis Vázquez***



El párroco de La Magdalena y el vicario de Getafe muestran los badajos entregados por Intelsa.

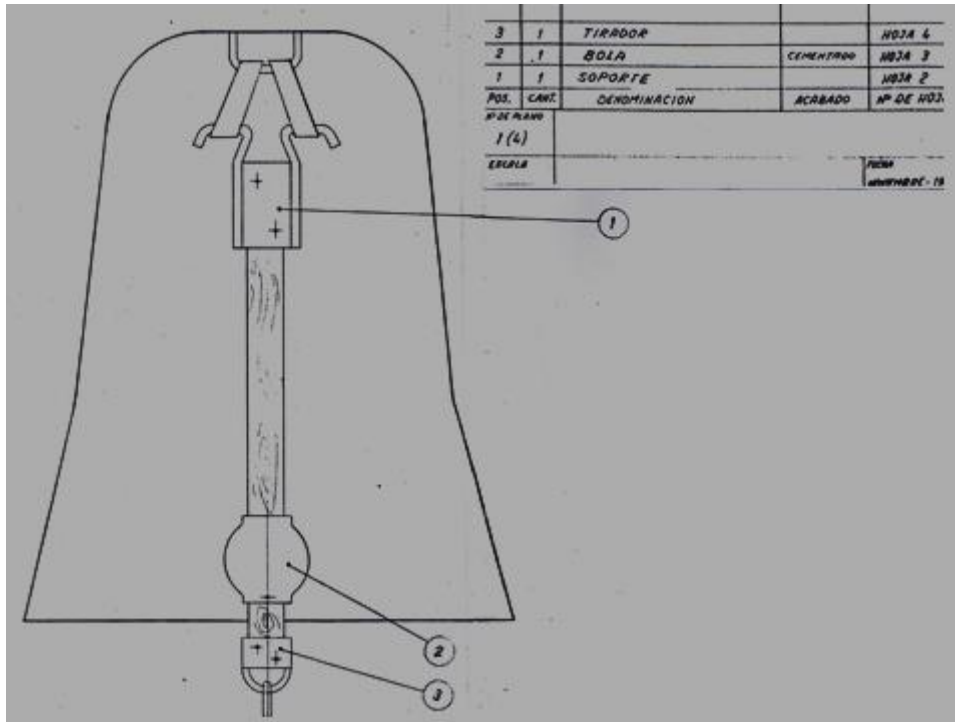

Pos. 1 Hoja 2
 SOPORTE
 Material F111 $\phi 80 \times 140$
 Varillo de $\phi 15$

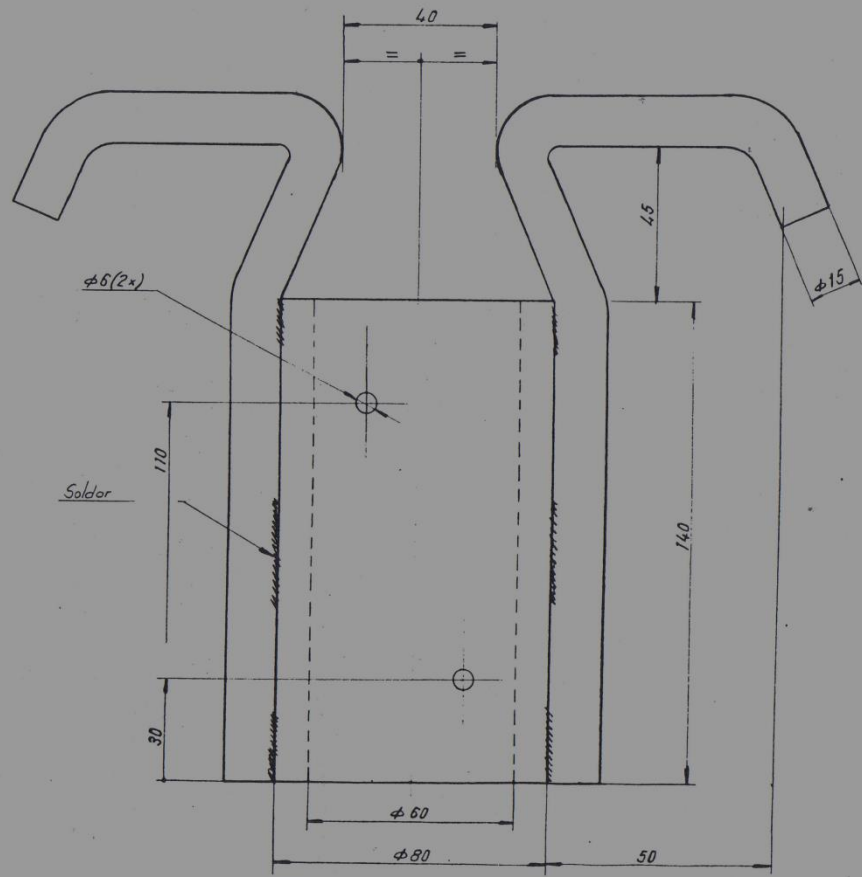

Pos. 2 Hoja 3
 BOLA
 Material, F114 $\phi 140 \times 145$
 Acabado; Cementada.

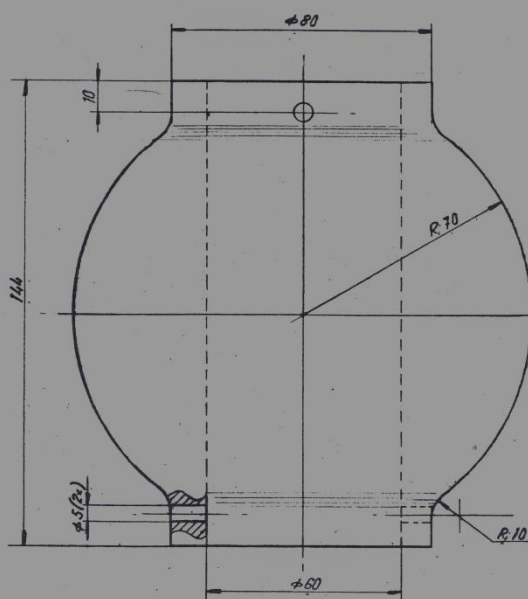

Pos. 3 Hoja 4
 TIRADOR
 Material F111 $\phi 80 \times 45$
 Varilla de $\phi 10$

